

Stekerverbindingen A-stijlen (portieren)

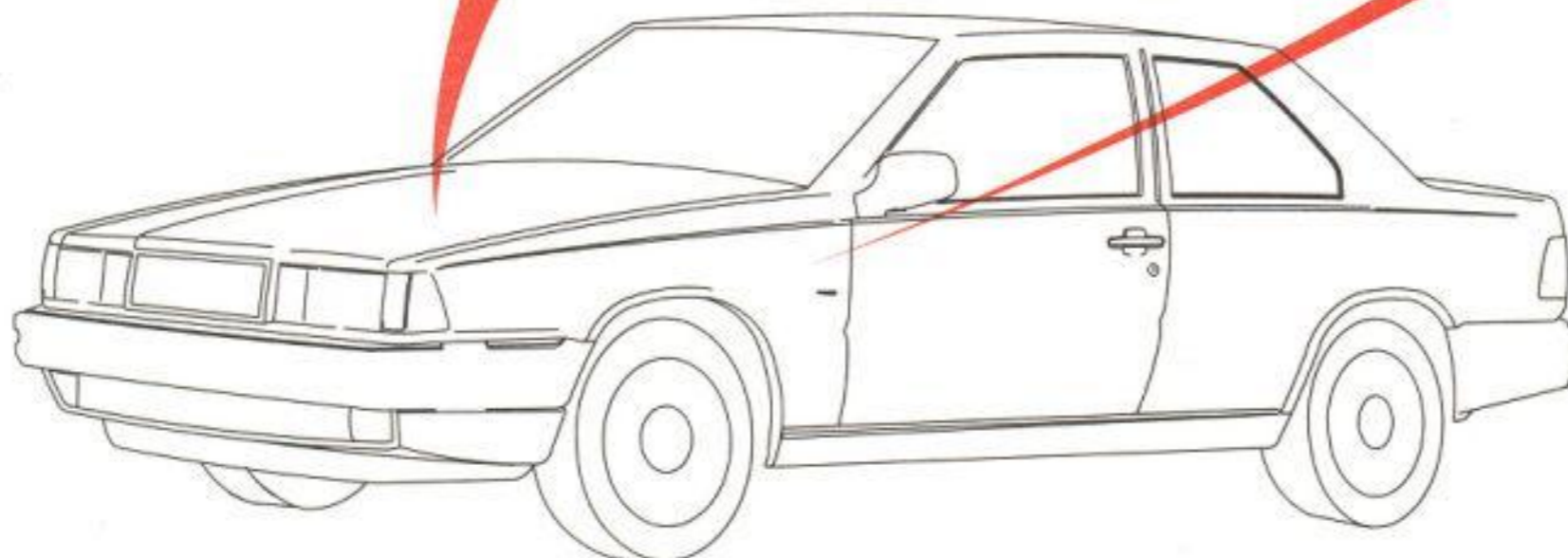
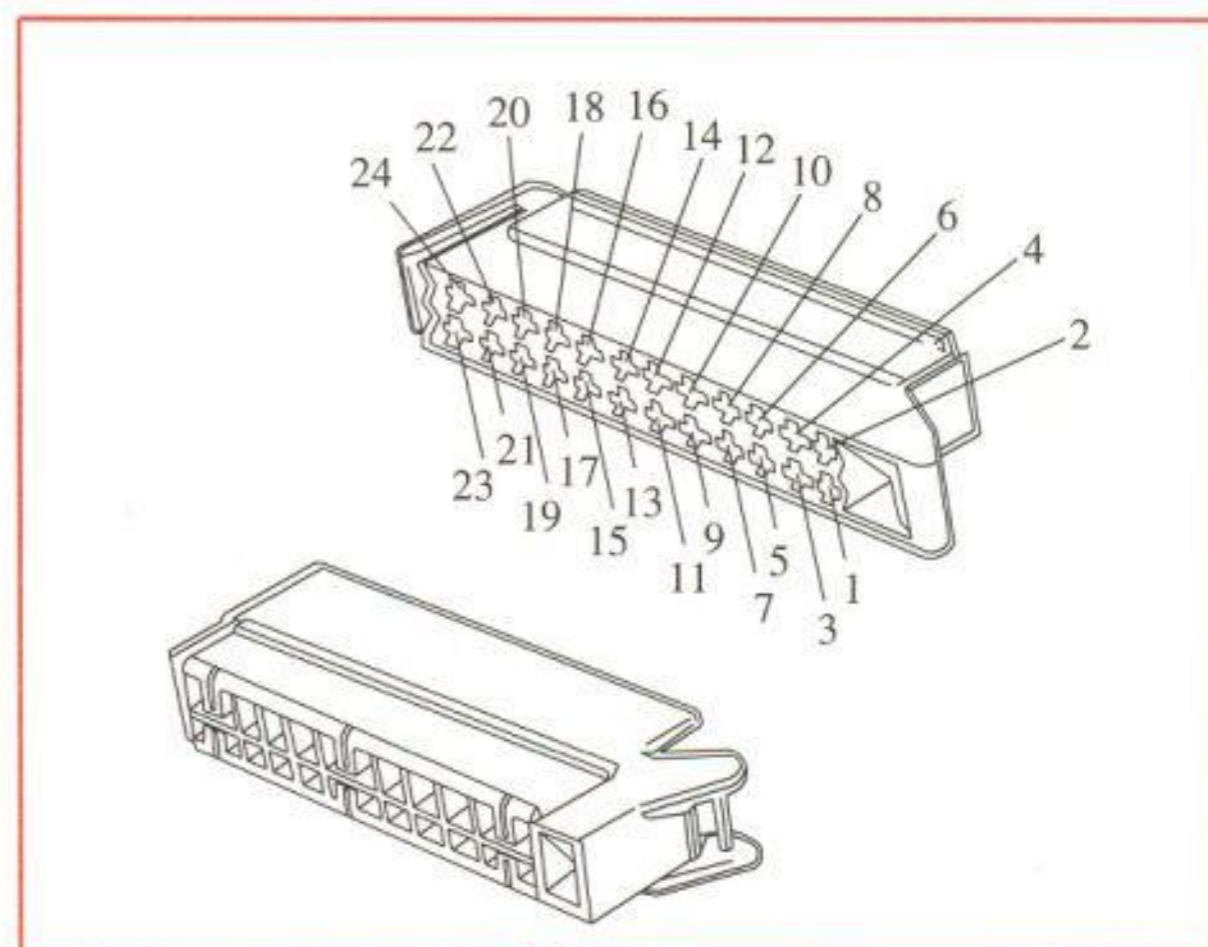
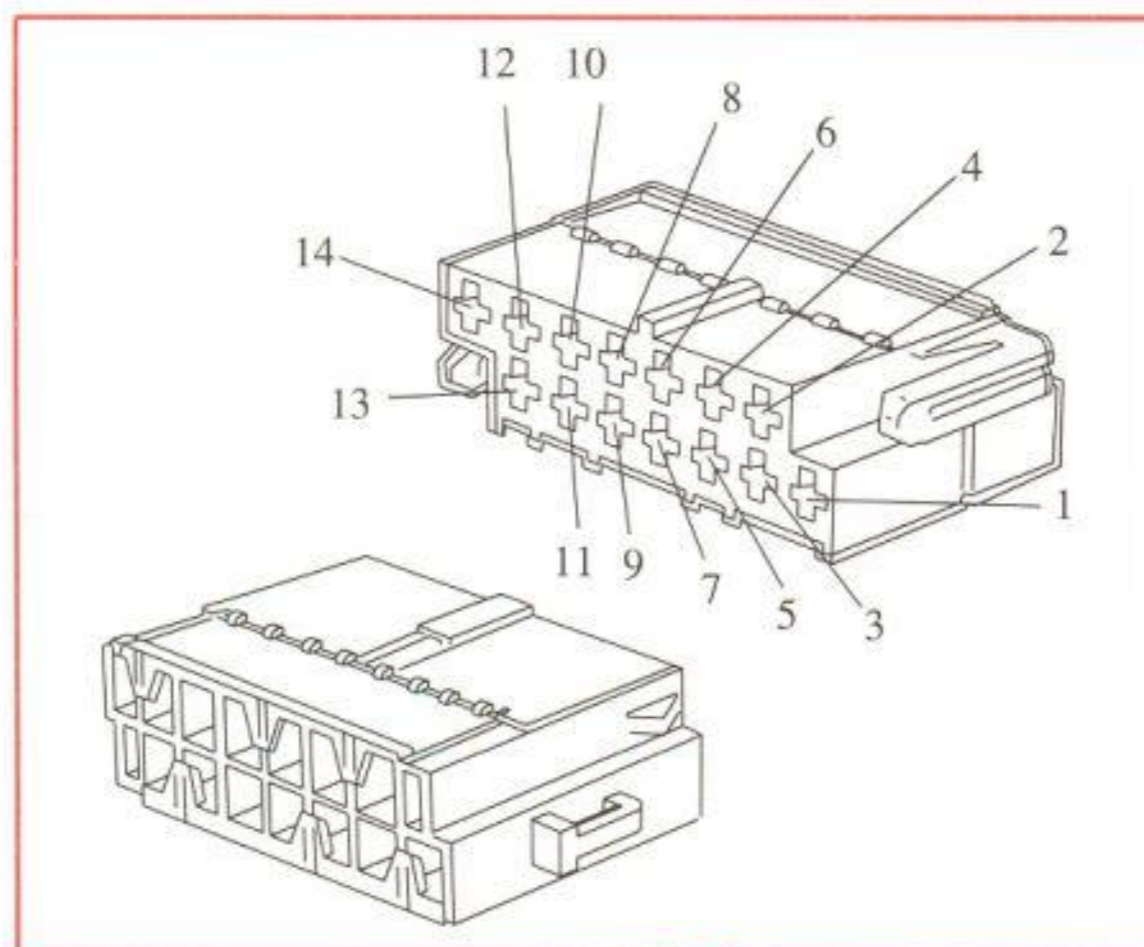

Stekerverbinding voor passagiersportier

1	**Waarschuwinglamp portier, plaats 1	(GN-R)
2	**Waarschuwinglamp portier, plaats 2	(W-SB)
3	Luidspreker	(Y-W)
4	Luidspreker	(W)
5	Centrale vergrendeling, openen passagiersportier, plaats 4	(R-W)
6	Centrale vergrendeling, sluiten passagiersportier, plaats 5	(BL-R)
7	Massadraad elektrisch bediende buitenspiegel passagiersportier, plaats 3	(SB)
8	Elektrisch bediende buitenspiegel, verwarming, plaats 5	(BL-GN)
9	Elektrisch bediende buitenspiegel passagiersportier, plaats 2	(BL-W)
10	Elektrisch bediende buitenspiegel passagiersportier, plaats 1	(BN-W)
11	Elektrisch bediende buitenspiegel passagiersportier, plaats 4	(GN-W)
12	Elektrisch bediend raammechanisme, voeding, plaats 4	(Y-R)
13	Elektrisch bediend raammechanisme passagiersportier, plaats 3	(BL)
14	Elektrisch bediend raammechanisme passagiersportier, plaats 5	(R)

Stekerverbinding voor bestuurdersportier

1	**Waarschuwinglamp portier, plaats 1	(GN-R)
	**Relais schakelaar centrale vergrendeling, plaats 2	
2	**Waarschuwinglamp portier, plaats 2	(W-SB)
	**Relais schakelaar centrale vergrendeling, plaats 4	
3	Luidspreker	(Y-W)
4	Luidspreker	(W)
5	Centrale vergrendeling, openen, plaats 2	(GN-SB)
6	Centrale vergrendeling, sluiten, plaats 1	(Y-SB)
7	**Massadraad centrale vergrendeling	(SB)
8	Elektrisch bediende buitenspiegel passagiersportier, plaats 1	(BL-W)
9	Elektrisch bediende buitenspiegel passagiersportier, plaats 3	(BN-W)
10	Elektrisch bediende buitenspiegels, voeding, plaats 4	(OR)
11	Elektrisch bediende buitenspiegel passagiersportier, plaats 5	(GN-W)
12	Elektrisch bediende buitenspiegel, verwarming, plaats 5	(BL-GN)
13	Elektrisch bediend raammechanisme passagiersportier, plaats 1	(BL)
14	Elektrisch bediend raammechanisme passagiersportier, plaats 2	(GR-R)
15	**Centrale vergrendeling, openen bestuurdersportier, plaats 4	(BN)
16	**Centrale vergrendeling, sluiten bestuurdersportier, plaats 5	(Y)
17	—	
18	—	
19	—	
20	Elektrisch bediende raammechanismen, voeding, plaats 4	(Y-R)
21	Massadraad elektrisch bediende raammechanismen/buitenspiegels, plaats 5	(SB)
22	—	
23	—	
24	—	